

ZBIORNIKI C.W.U. I BUFOROWE

ZBIORNIK NA CIEPLĄ WODĘ UŻYTKOWĄ THERMATEC ZE STALI NIERDZEWNEJ DUPLEX

- z jedną wężownicą:
TH-CWU-200L, TH-CWU-250L, TH-CWU-300L
- z dwiema wężownicami:
TH-CWU-250LW2, TH-CWU-300LW2
- z jedną wężownicą i zbiornikiem buforowym:
TH-CWU200/ZB60

ZBIORNIK BUFOROWY THERMATEC ZE STALI NIERDZEWNEJ SUS304 / DUPLEX

- buforowy:
TH-ZB-100L/W, TH-ZB-100L, TH-ZB-200L/W,
TH-ZB-300L/W

WERSJE ZBIORNIKÓW

- SILVER - kolor srebrny | anoda magnezowa
- TITANIUM - kolor czarny mat | anoda tytanowa



ZBIORNIKI NA CIEPLĄ WODĘ UŻYTKOWĄ
I ZBIORNIKI BUFOROWE THERMATEC ZE STALI NIERDZEWNEJ



Naszym nadrzędnym celem jest zadowolenie naszego klienta, dlatego wprowadzamy na rynek urządzenia wykonane z podzespołów renomowanych światowych producentów oraz materiałów zapewniających długą i bezproblemową obsługę. Od początku działalności naszej firmy przywiązujemy dużą wagę do wyglądu naszych produktów.

Uważamy, że urządzenia takie jak pompy ciepła, zespoły szaf hydraulicznych czy chociażby same zasobniki ciepłej wody użytkowej powinny stanowić element dobrego designu. Wychodząc naprzeciw tym oczekiwaniom, nasze urządzenia prezentują się doskonale na tle wymarzonych domów i biur naszych klientów.

Bardzo dużą wagę przywiązujemy do użyteczności, jakości wykonania i trwałości produktów, dzięki czemu oddajemy Wam urządzenia przygotowane na lata bezproblemowej i efektywnej eksploatacji.

SPIS TREŚCI

1. SYMBOLE BEZPIECZEŃSTWA.....	4
2. ZASADY BEZPIECZNEJ INSTALACJI I UŻYTKOWANIA.....	5
3. OPIS I ZASTOSOWANIE.....	5
4. ZAKRES DOSTAWY.....	5
5. PARAMETRY TECHNICZNE.....	6
5.1. Dane techniczne zbiornika na C.W.U. z jedną wężownicą.....	6
5.2. Rysunek zbiornika na C.W.U. z jedną wężownicą.....	7
5.3. Dane techniczne zbiornika na C.W.U. z dwiema wężownicami	8
5.4. Rysunek zbiornika na C.W.U. z dwiema wężownicami.....	9
5.5. Dane techniczne zbiornika na C.W.U. i zbiornika buforowego..	10
5.6. Rysunek zbiornika na C.W.U. i zbiornika buforowego.....	11
5.7. Wymiary zbiornika buforowego.....	12
5.8. Rysunek zbiornika buforowego.....	13
6. ZABEZPIECZENIE ZBIORNIKA.....	14
7. PODŁĄCZENIE ZBIORNIKA.....	14
7.1. Napętnienie i odpowietrzenie zbiornika.....	14
7.2. Spuszczanie wody.....	15
8. ELEKTRYCZNOŚĆ.....	15
9. UŻYTKOWANIE.....	15
9.1. Tabliczka znamionowa.....	16
10. KONTROLE.....	16
11. UTYLIZACJA.....	16
12. SERWIS.....	16
13. KARTA GWARANCYJNA	17





WAŻNE

1. Niniejsza Instrukcja Instalacji i Użytkowania zawiera istotne informacje dotyczące bezpiecznego użytkowania oraz prawidłowej instalacji i eksploatacji zbiornika C.W.U. / zbiornika buforowego.
2. Przed przystąpieniem do użytkowania zbiornika należy dokładnie i ze zrozumieniem przeczytać niniejszą instrukcję.
3. Instrukcję Instalacji i Użytkowania należy zachować do wykorzystania w przyszłości.
4. Instrukcję należy przekazać każdemu następnemu posiadaczowi lub użytkownikowi wybranego zbiornika.
5. Podczas użytkowania zbiornika należy postępować zgodnie z obowiązującymi przepisami i zasadami BHP.
6. Ze względu na szybki rozwój naszych produktów zawartość niniejszej instrukcji może ulec zmianie bez powiadomienia.

1. SYMBOLE BEZPIECZEŃSTWA

Symbole bezpieczeństwa oraz znaki ostrzegawcze przedstawione poniżej służą podkreśleniu szczególnie ważnych informacji dotyczących kwestii bezpieczeństwa oraz zasad prawidłowego użytkowania zbiornika:

SYMBOL	ZNACZENIE
 NIEBEZPIECZEŃSTWO	Bezpośrednie niebezpieczeństwo! Nieprzestrzeżenie grozi śmiercią lub ciężkim uszkodzeniem ciała.
 OSTRZEŻENIE	Możliwe niebezpieczeństwo! Nieprzestrzeżenie może spowodować śmierć lub ciężkie uszkodzenie ciała.
 UWAGA	Niebezpieczna sytuacja! Nieprzestrzeżenie może spowodować lekkie lub średnie uszkodzenie ciała albo szkody materialne.
	Należy przeczytać instrukcję.
	Ostrzeżenie przed porażeniem prądem elektrycznym.
	Uwaga gorąca powierzchnia!

2. ZASADY BEZPIECZNEJ INSTALACJI I UŻYTKOWANIA

Podczas bezpiecznej instalacji i użytkowania zbiornika na ciepłą wodę użytkową / buforowego należy:

- używać zbiornik jedynie w stanie technicznym nie budzącym zastrzeżeń i zgodnie z przeznaczeniem;
- instalację, uruchomienie i demontaż należy powierzyć wyłącznie przeszkolonemu personelowi;
- nie demontować pod ciśnieniem elementów zbiornika;
- nie wprowadzać jakichkolwiek modyfikacji do zbiornika, które nie zostały przewidziane w Instrukcji Instalacji i Użytkowania;
- wykonać podłączenia zgodnie z oznaczeniami znajdującymi się w niniejszej instrukcji i na zbiorniku;
- grzałkę elektryczną należy podłączyć, zgodnie z obowiązującymi przepisami i normami, do sieci elektrycznej (zgodnie z instrukcją producenta grzałki elektrycznej), czynność należy powierzyć osobie posiadającej stosowne uprawnienia elektryczne.

3. OPIS I ZASTOSOWANIE

Zbiornik na ciepłą wodę użytkową (C.W.U.)/buforowy przeznaczony jest do ogrzewania i gromadzenia ciepłej wody przy użyciu standardowych i odnawialnych źródeł ciepła z przeznaczeniem do celów sanitarnych w gospodarstwach domowych oraz centralnego ogrzewania. Zbiornik ciśnieniowy wykonany został ze stali nierdzewnej, która chroni go przed korozją i zapewnia doskonałą jakość podgrzewanej wody użytkowej. Zbiornik buforowy wykonany został ze stali nierdzewnej SUS304/DUPLEX, a zbiornik C.W.U. ze stali nierdzewnej DUPLEX. Zbiornik jest urządzeniem ciśnieniowym przystosowanym do pracy w pozycji pionowej, który został wyposażony w króćce dopływowe i odpływowe wody użytkowej i grzewczej, króćce cyrkulacji, króciec grzałki elektrycznej 6/4", kieszenie czujników temperatury oraz anodę magnezową lub tytanową. Ciepło potrzebne do podgrzania wody użytkowej dostarczane jest przez wodę grzewczą z pompy ciepła, która przepływając przez spiralną wężownicę o dużej powierzchni grzewczej wykonaną ze stali nierdzewnej 316L znajdującą się wewnątrz zbiornika C.W.U. ogrzewa wodę użytkową zgromadzoną w zbiorniku.

Zbiornik C.W.U./buforowy dodatkowo posiada możliwość podgrzewania wody w zbiorniku z użyciem grzałki elektrycznej z termostatem (stanowiącą dodatkową opcję wyposażenia na zamówienie).

Izolację termiczną zbiorników stanowi warstwa pianki poliuretanowej. Całość osłonięta jest zewnętrzną obudową z blachy stalowej pokrytej farbą proszkową.

Wymiary gabarytowe i przyłączeniowe poszczególnych rodzajów zbiorników przedstawiono na rysunkach oraz w tabelach.

4. ZAKRES DOSTAWY

Dostarczony zbiornik C.W.U./buforowy jest w pełni sprawny i gotowy do podłączenia.

Zakres dostawy obejmuje:

- Zbiornik - 1 szt.
- Instrukcję Instalacji i Użytkowania - 1 szt.
- Kartę Gwarancyjną - 1 szt.

5. PARAMETRY TECHNICZNE

5.1. Dane techniczne zbiornika na C.W.U. THERMATEC z jedną wężownicą

PARAMETRY	ZNAK	JEDNOSTKA	MODEL		
			TH-CWU-200L	TH-CWU-250L	TH-CWU-300L
Pojemność zbiornika		l	200	250	300
Średnica obudowy zbiornika	A	mm	560	560	600
Średnica zbiornika	B	mm	470	470	500
Króciec wylotowy wody ciepłej, odpowietrzenie – 1"	C	mm	1312	1492	1554
Króciec cyrkulacji obiegu – 3/4"	D1	mm	1090	1270	1340
Króciec wylotowy wody ciepłej – 1"	D2	mm	1090	1270	1340
Króciec wlotowy wężownicy – 1"	D3	mm	1090	1270	1240
Kieszka czujnika temperatury – 1/2"	E	mm	940	1120	1140
Króciec mocowanie anody magnezowej lub tytanowej – 3/4"	F	mm	790	970	1040
Kieszka czujnika temperatury – 1/2"	G	mm	550	550	600
Króciec mocowania grzałki elektrycznej – 1 1/2"	H	mm	450	450	500
Króciec cyrkulacji obiegu – 3/4"	I	mm	350	350	350
Króciec wylotowy wężownicy – 1"	J1	mm	250	250	250
Króciec wlotowy zimnej wody – 1"	J2	mm	250	250	250
Króciec spustowy wody – 3/4"	K	mm	32,5	32,5	32,5
Stopy, podpory – x 4	L	mm	35	35	35
Izolacja		mm	45	45	50
Powierzchnia wężownicy		m ²	3,3	3,9	3,9
Wężownica spiralna karbowana		mm / m	Ø 28 x25	Ø 28 x30	Ø 28 x30
Maksymalna temperatura pracy		°C	85	85	85
Maksymalne ciśnienie zbiornika i wężownicy		bar	6	6	6
Waga		kg	45	50	54
Straty postojowe		W	33	36	40
Klasa Energetyczna ERP			A	A	A

5. PARAMETRY TECHNICZNE

5.2. Rysunek zbiornika na C.W.U. THERMATEC z jedną wężownicą

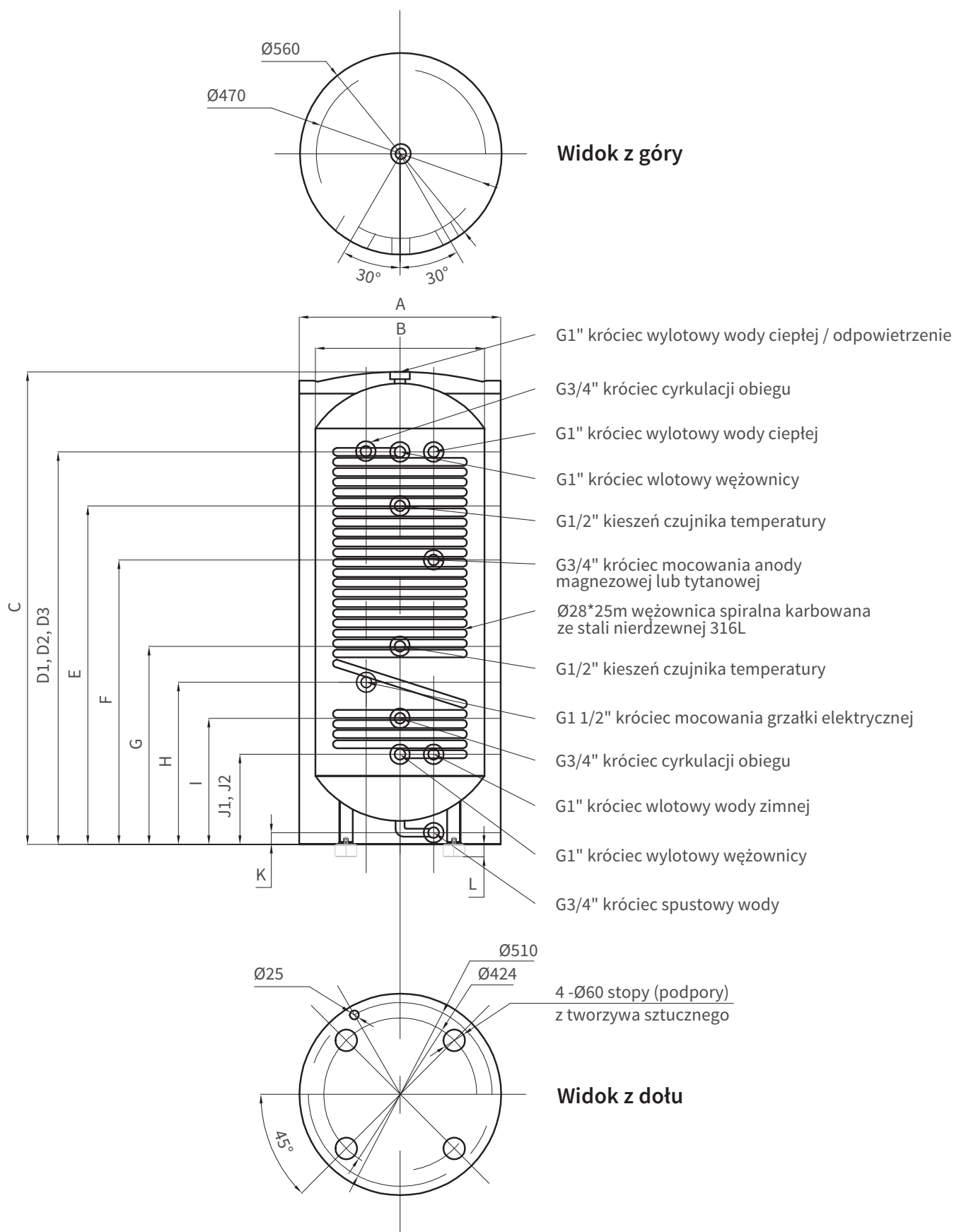

5. PARAMETRY TECHNICZNE

5.3. Dane techniczne zbiornika na C.W.U. THERMATEC z dwiema wężownicami

PARAMETRY	ZNAK	JEDNOSTKA	MODEL	
			TH-CWU-250LW2	TH-CWU-300LW2
Pojemność zbiornika		l	250	300
Średnica obudowy zbiornika	A	mm	560	600
Średnica zbiornika	B	mm	470	500
Króciec wylotowy wody ciepłej, odpowietrzenie - 1"	C	mm	1492	1554
Króciec cyrkulacji obiegu - 3/4"	D1	mm	1270	1340
Króciec wylotowy wody ciepłej - 1"	D2	mm	1270	1340
Króciec wlotowy wężownicy I - 1"	D3	mm	1270	1240
Kieszka czujnika temperatury - 1/2"	E	mm	1120	1140
Króciec mocowania anody magnezowej lub tytanowej - 3/4"	F	mm	970	1040
Króciec wlotowy wężownicy II - 3/4"	G	mm	940	970
Kieszka czujnika temperatury - 1/2"	H	mm	550	600
Króciec mocowania grzałki elektrycznej - 1 1/2"	I	mm	450	500
Króciec wylotowy wężownicy II - 3/4"	J1	mm	350	350
Króciec cyrkulacji obiegu - 3/4"	J2	mm	350	350
Króciec wlotowy zimnej wody - 1"	K1	mm	250	250
Króciec wylotowy wężownicy I - 1"	K2	mm	250	250
Króciec spustowy wody - 3/4"	L	mm	32,5	32,5
Stopy, podpory - x 4	M	mm	35	35
Izolacja		mm	45	50
Wężownica spiralna karbowana I		mm / m	Φ 28 x 30	Φ 28 x 30
Powierzchnia wężownicy I		m ²	3,9	3,9
Wężownica spiralna karbowana II		m	Φ 22 x 20	Φ 22 x 20
Powierzchnia wężownicy II		m ²	2,0	2,0
Maksymalna temperatura pracy		°C	85	85
Maksymalne ciśnienie zbiornika i wężownicy		bar	6	6
Waga		kg	56	60
Straty postojowe		W	36	40
Klasa Energetyczna ERP			A	A

5. PARAMETRY TECHNICZNE

5.4. Rysunek zbiornika na C.W.U. THERMATEC z dwiema wężownicami

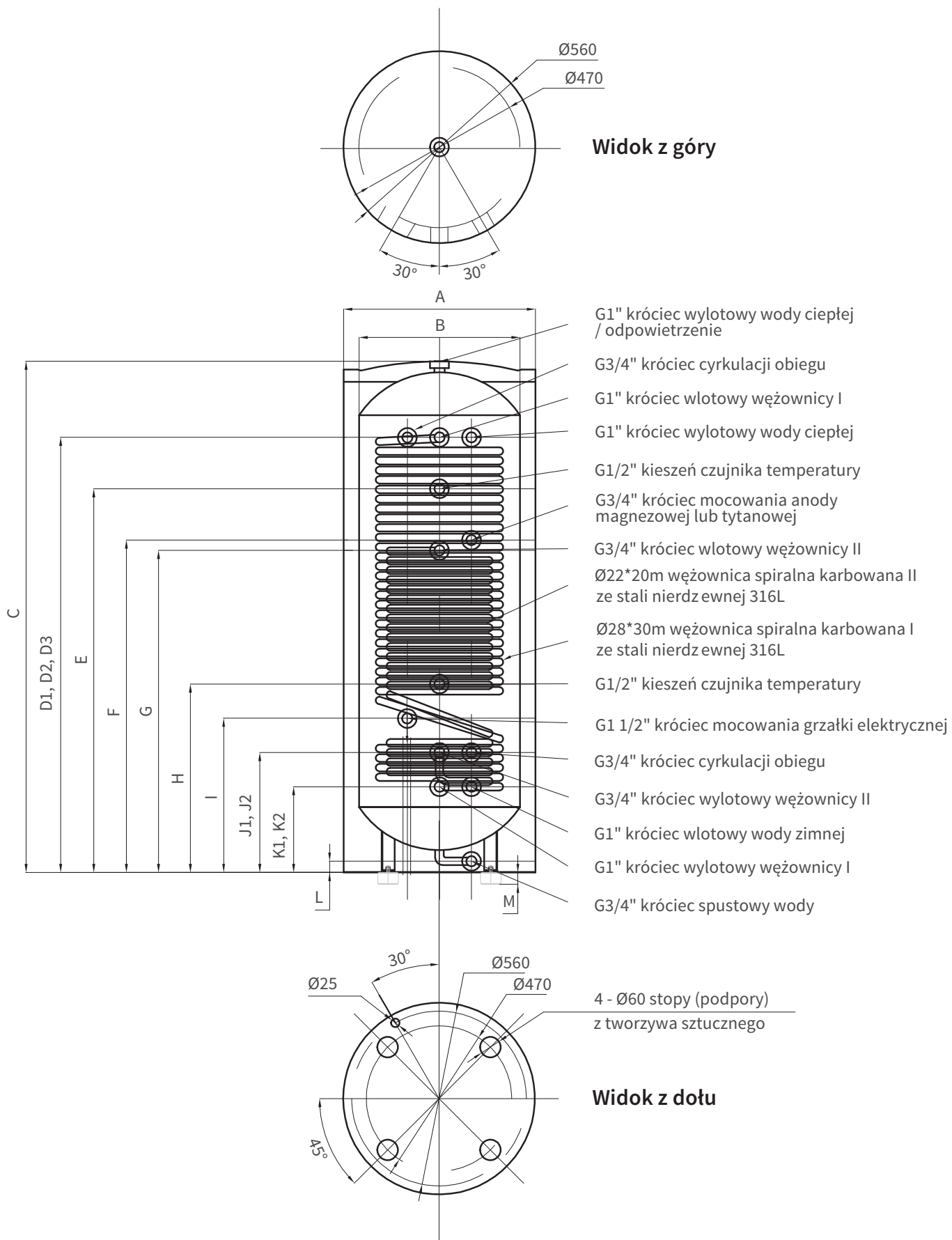

5. PARAMETRY TECHNICZNE

5.5. Dane techniczne zbiornika na C.W.U. THERMATEC i zbiornika buforowego THERMATEC

PARAMETRY	ZNAK	JEDNOSTKA	MODEL
TH-CWU200/ZB60			
Pojemność zbiorników		l	200 / 60
Średnica obudowy zbiornika	A	mm	600
Średnica zbiornika	B	mm	500
Króciec wylotowy wody ciepłej , odpowietrzenie – 1½"	C	mm	1684
Króciec cyrkulacji obiegu – ¾"	D1	mm	1469
Króciec wylotowy wody ciepłej – 1"	D2	mm	1469
Króciec wlotowy węzownicy – 1"	D3	mm	1469
Kieszka czujnika temperatury – ½"	E	mm	1359
Króciec mocowania anody magnezowej lub tytanowej – ¾"	F	mm	1209
Króciec cyrkulacji obiegu – ¾"	G1	mm	850
Kieszka czujnika temperatury – ½"	G2	mm	850
Króciec mocowania grzałki elektrycznej – 1½"	H	mm	775
Króciec wylotowy węzownicy – 1"	I1	mm	700
Króciec wlotowy zimnej wody – 1"	I2	mm	700
Króciec spustowy wody (niebieski) – ¾"	J	mm	507
Króciec wylotowy wody ciepłej – 1"	K1	mm	300
Króciec wylotowy wody ciepłej – 1"	K2	mm	300
Króciec mocowania grzałki elektrycznej – 1 ½"	L	mm	250
Króciec wlotowy wody zimnej – 1"	M1	mm	215
Króciec wlotowy wody zimnej – 1"	M2	mm	215
Króciec spustowy wody (niebieski) – ¾"	N	mm	33
Stopy, podpory – x 4	O	mm	35
Wężownica spiralna karbowana		mm / m	Φ 28 x 25
Powierzchnia węzownicy		m ²	3,5
Izolacja		mm	50
Maksymalna temperatura pracy		°C	85
Maksymalne ciśnienie zbiornika i węzownicy		bar	6
Waga		kg	63
Straty postojowe		W	36
Klasa Energetyczna ERP			A

5. PARAMETRY TECHNICZNE

5.6. Rysunek zbiornika na C.W.U. THERMATEC i zbiornika buforowego THERMATEC

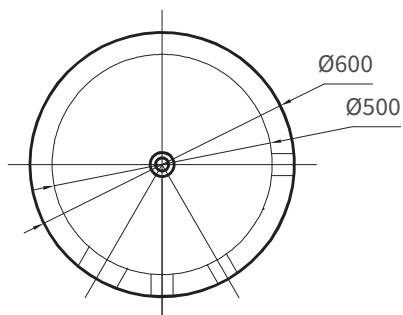

Widok z góry

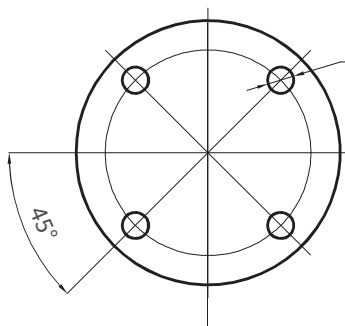
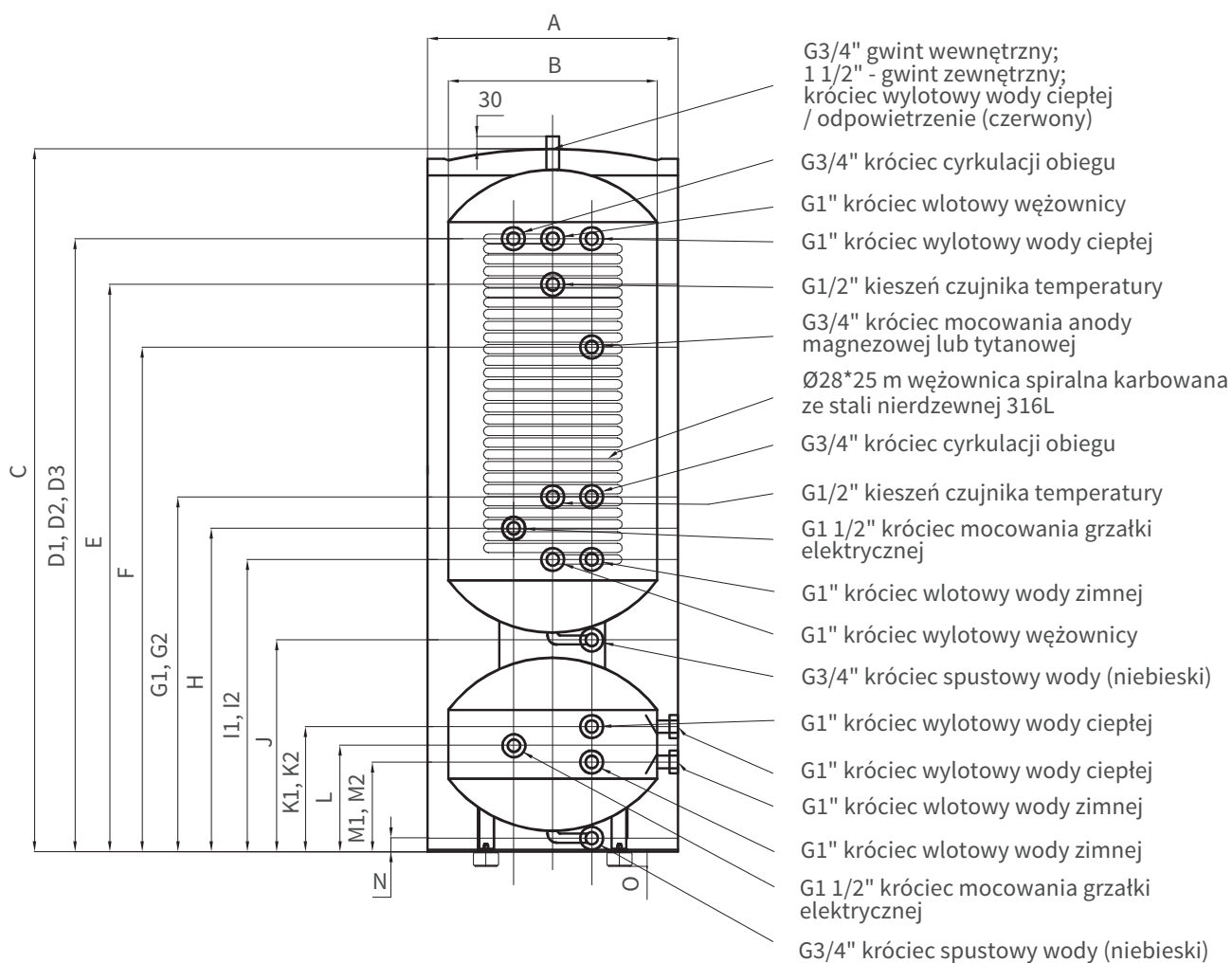

4 - Ø60 stopy (podpory)
z tworzywa sztucznego

Widok z dołu

5. PARAMETRY TECHNICZNE

5.7. Wymiary zbiornika buforowego THERMATEC

PARAMETRY	ZNAK	JEDNOSTKA	MODEL			
			TH-ZB-100L/W	TH-ZB-100L	TH-ZB-200L/W	TH-ZB-300L/W
Pojemność zbiornika		l	100	100	200	300
Średnica obudowy zbiornika	A	mm	470	560	560	600
Średnica zbiornika	B	mm	370	470	470	500
Króciec odpowietrzenia (czerwony) – 3/4"	C	mm	1032	780	1312	1554
Króciec górny (czerwony) – 1"	D1	mm	850	580	1115	1355
Króciec górny (czerwony) – 1"	D2	mm	850	580	1115	1355
Kieszka czujnika temperatury – 1/2"	E	mm	720	520	985	1255
Króciec mocowania anody magnezowej lub tytanowej – 3/4"	F	mm	570	460	835	1075
Kieszka czujnika temperatury – 1/2"	G	mm	450	330	500	500
Króciec mocowania grzałki elektrycznej – 1 1/2"	H	mm	350	280	400	400
Króciec dolny (niebieski) – 1"	I1	mm	200	230	250	230
Króciec dolny (niebieski) – 1"	I2	mm	200	230	250	230
Króciec spustowy wody (niebieski) – 3/4"	J	mm	32,5	32,5	32,5	32,5
Stopy, podpory – x 4	K	mm	68	68	35	35
Izolacja		mm	50	50	45	50
Maksymalna temperatura pracy		°C	85	85	85	85
Maksymalne ciśnienie zbiornika i wężownicy		bar	6	6	6	6
Waga		kg	26	24	43	52
Straty postojowe		W	28	28	33	40
Klasa Energetyczna ERP			A	A	A	A

5. PARAMETRY TECHNICZNE

5.8. Rysunek zbiornika buforowego THERMATEC

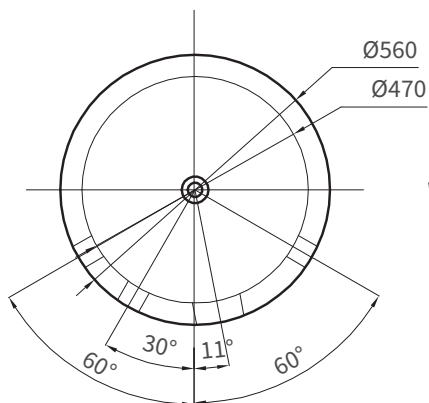

Widok z góry

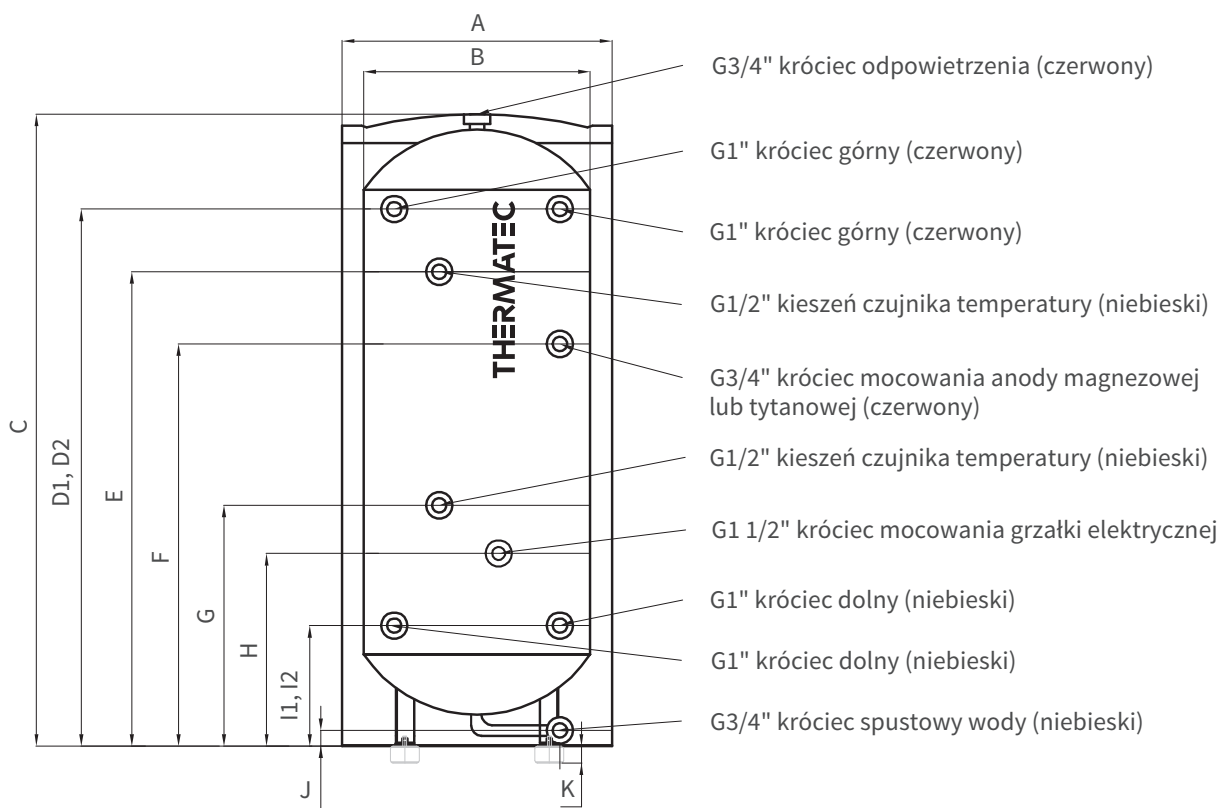

Widok z dołu

TH-ZB-100L/W

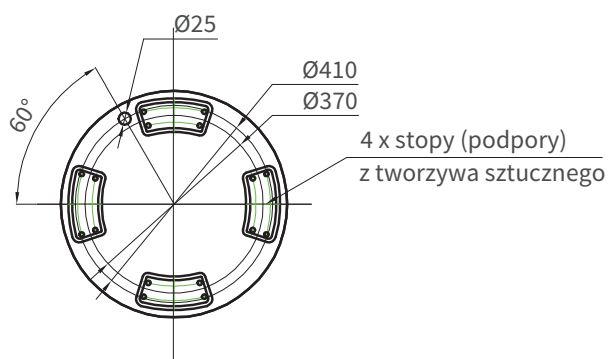

Widok z dołu

TH-ZB-100L
TH-ZB-200L/W
TH-ZB-300L/W

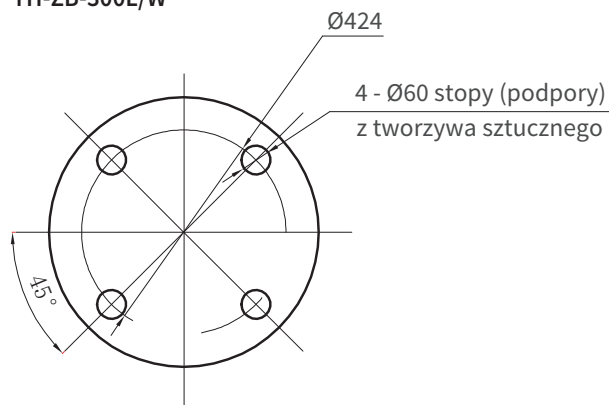

6. ZABEZPIECZENIE ZBIORNIKA

Zbiornik C.W.U. należy chronić przed nadmiernym wzrostem ciśnienia dwoma ciśnieniowymi zaworami bezpieczeństwa. Pierwszy zawór bezpieczeństwa należy zamontować na króćcu w górnej części zbiornika C.W.U., zapobiega on wzrostowi ciśnienia powyżej 6 bar powodując upust wody do momentu osiągnięcia parametrów normalnej pracy, drugi zawór bezpieczeństwa o otwarciu 6 bar należy zamontować na dopływie zimnej wody zasilającej zbiornik C.W.U.

Na dopływie zimnej wody przed zbiornikiem C.W.U. należy zamontować naczynie przeponowe. Pojemność naczynia przeponowego należy dobrać na podstawie poniższej tabeli. Ciśnienie powietrza przepony należy ustawić w zależności od ciśnienia wody wodociągowej (na przykład: dla ciśnienia wody wodociągowej 4,5 bar ciśnienie powietrza przepony powinno się zawierać w przedziale od 3,5 do 4 bar).

POJEMNOŚĆ ZBIORNIKA C.W.U. (l)	ZALECANA POJEMNOŚĆ NACZYNIA PRZEPONOWEGO (l)
100	12
200	18
250	18
300	24



UWAGA

1. Nie wolno użytkować zbiornika C.W.U./buforowego z uszkodzonym, niedrożnym zaworem bezpieczeństwa.
2. Stały wyciek wody z otworu wypływowego zaworu bezpieczeństwa świadczy o niesprawności zaworu lub za wysokim ciśnieniu w instalacji wodociągowej. Nie wolno w jakikolwiek sposób zatykać otworu wypływowego.

7. PODŁĄCZENIE ZBIORNIKA

Zbiornik należy podłączyć do instalacji wodnej o ciśnieniu wody maksymalnie 6 bar i instalacji grzewczej o ciśnieniu nieprzekraczającym 6 bar. W przypadku, gdy ciśnienie wody w sieci wodociągowej przekracza wartość 5 bar zamontowanie zaworu redukcyjnego jest konieczne dla zahamowania ciągłego wypływu wody przez zawór bezpieczeństwa. Zainstalowanie i pierwsze uruchomienie zbiornika powinno być wykonane przez Autoryzowanego Partner Serwisowego producenta lub przez osobę z odpowiednimi kwalifikacjami i uprawnieniami, która przeszła odpowiednie szkolenie z zakresu montażu zbiorników C.W.U./ buforowych.



UWAGA

Podłączenia do króćców zbiornika C.W.U./buforowego należy wykonać przy użyciu złąbek mosiężnych, nie stosować złąbek ocynkowanych.

7.1. Napełnienie i odpowietrzenie zbiornika

1. Zbiornik należy napełnić wodą o odpowiedniej jakości, która musi spełniać określone wartości: twardość wody max. 200mg/l, chlorki max. 250mg/l, poziom PH od 0,6 do 9,5, przewodność elektryczna (EC) w temp. 25°C < 750µS/cm. W przypadku wody, która nie spełnia określonych norm należy zastosować odpowiednie stacje uzdatniające wodę na dopływie do zbiornika.
2. Otworzyć zawór odcinający zimną wodę użytkową na dopływie z sieci wodociągowej do zbiornika C.W.U. i jeden z punktów poboru ciepłej wody użytkowej.
3. Napełnić zbiornik C.W.U. do momentu wypływu wody w punkcie poboru wody użytkowej.
4. Napełnić wężownicę/bufor wodą grzewczą z układu pompy ciepła i odpowietrzyć układ zgodnie z instrukcją zewnętrznego źródła ciepła.
5. Sprawdzić szczelność wszystkich połączeń w instalacji zbiornika C.W.U./bufora.

- Po napełnieniu i odpowietrzeniu zbiornika C.W.U./bufora oraz węzownicy, urządzenie jest gotowe do pracy.
- Jeżeli zbiornik posiada anodę tytanową, należy postępować zgodnie z Instrukcją Instalacji i Użytkowania Anody Tytanowej i Kontrolera Potencjału PS.

7.2. Spuszczanie wody

- Odłączyć zasilanie elektryczne elementu grzejnego o ile występuje.
- Zamknąć zawór doptywowy wody zimnej do zbiornika C.W.U.
- Otworzyć zawór w punkcie poboru ciepłej wody w celu rozładowania ciśnienia w zbiorniku.
- Odłączyć instalację zimnej wody wodociągowej od strony zbiornika.
- Spuścić wodę ze zbiornika do kanalizacji.



Temperatura wody w zbiorniku może przekraczać 75°C i grozi poparzeniem. Przed przystąpieniem do opróżnienia należy odkręcić zawór w punkcie poboru ciepłej wody na co najmniej 15 minut przed rozpoczęciem opróżniania w celu rozładowania ciśnienia i spuszczenia gorącej wody.

8. ELEKTRYCZNOŚĆ

Zbiornik C.W.U./buforowy został wyposażony w króciec o gwincie wewnętrznym 6/4" do zamontowania grzałki elektrycznej, która stanowi opcję dodatkowego wyposażenia na zamówienie. Instalację grzałki należy wykonać zgodnie z instrukcją producenta grzałki.



Grzałka elektryczna i zbiornik muszą być podłączone przewodem ochronnym PE wyprowadzonym z oznakowanego przyłącza na obudowie grzałki.

9. UŻYTKOWANIE



- Instalator powinien poinformować użytkownika odnośnie funkcji zbiornika C.W.U./buforowego oraz udzielić niezbędnych informacji, co do bezpiecznego użytkowania zbiornika.
- Przed rozpoczęciem pracy należy dokładnie i ze zrozumieniem przeczytać niniejszą Instrukcję Instalacji i Użytkowania i stosować się do zawartych w niej zasad.



UWAGA

Użytkowanie zbiornika C.W.U./buforowego nie należy powierzać dzieciom lub osobom o ograniczonej sprawności fizycznej, sensorycznej czy umysłowej, lub osobie bez wymaganego doświadczenia i wiedzy, chyba że będą one nadzorowane lub zostaną poinstruowane na temat korzystania z tego urządzenia przez osobę odpowiedzialną za ich bezpieczeństwo. Urządzenie należy przechowywać poza zasięgiem dzieci.

Przed rozpoczęciem użytkowania należy skontrolować ogólny stan techniczny zbiornika C.W.U./buforowego.

W tym celu należy sprawdzić czy:

- Wszystkie połączenia rurowe do i ze zbiornika C.W.U./bufora są szczelne i nie przeciekają.
- Zawory bezpieczeństwa są drożne i nie uszkodzone oraz zostały zainstalowane bez narażenia na mróz.
- Zbiornik stoi na posadzce stabilnie, pionowo i jest wypoziomowany.
- Na wejściu zimnej wody został zainstalowany: reduktor ciśnienia wody 6 bar, zawór zwrotny, naczynie przeponowe o odpowiedniej pojemności jak wskazano w tabeli.
- W górnej części zbiornika został zamontowany zawór bezpieczeństwa 6 bar.

- Zbiornik został napełniony wodą o odpowiedniej jakości, która musi spełniać określone wartości: twardość wody max. 200mg/l, chlorki max. 250mg/l, poziom PH od 0,6 do 9,5, przewodność elektryczna (EC) w temp. 25°C<750μS/cm.
- Wszystkie połączenia z króćcami zasobnika są mosiężne.





UWAGA

Nie dostosowanie się do powyższych informacji będzie skutkowało utratą gwarancji.
W przypadku wystąpienia nieprawidłowości należy zgłosić urządzenie do partnera serwisowego producenta.

9.1. Tabliczka znamionowa

THERMATEC	
Zbiornik c.w.u.	
Model:	TH-CWU-250LW2
Pojemność zbiornika:	250l
Wymiary zewnętrzne wś:	1527/560 mm
Dopuszczalna temperatura:	85°C
Maksymalne ciśnienie:	6 bar
Powierzchnia grzejna:	3,2 m ²
Waga:	kg
Materiał:	DUPLEX SS
Numer Serijny:	ABC123456789



Tabliczka znamionowa została umieszczona na obudowie zbiornika.

Tabliczka znamionowa służy do identyfikacji produktu. Informacje na niej zawarte potrzebne są do bezpiecznego użytkowania produktu i zagadnień związanych z serwisowaniem.

Przykładowy wzór tabliczki przedstawiono na rysunku (producent zastrzega sobie możliwość wprowadzenia zmian).

Tabliczka znamionowa nie powinna być zastąpiona ani usunięta z urządzenia.

10. KONTROLE

Każdorazowo co 2 tygodnie należy przeprowadzić wzrokową kontrolę stanu technicznego zbiornika w tym kontrolę szczelności połączeń pod względem wycieków. Pierwszy przegląd zbiornika C.W.U./buforowego należy wykonać najpóźniej 15 dni po upływie 12 miesięcy od rozpoczęcia użytkowania, a kolejne przeglądy należy wykonywać co 24 miesiące po pierwszym przeglądzie.

11. UTYLIZACJA

W celu utylizacji zużytego urządzenia należy:

- Rozkręcić urządzenie.
- Wszystkie elementy wykonane z tworzyw sztucznych przekazać do utylizacji.
- Czyste elementy metalowe zełtomować.

12. SERWIS



UWAGA

Nieprawidłowa naprawa lub źle przeprowadzony serwis urządzenia może uszkodzić urządzenie i/lub spowodować obrażenia ciała.

W celu zapewnienia najlepszej jakości i bezpieczeństwa wszelkie naprawy oraz serwis urządzenia powinny zostać przeprowadzone przez Autoryzowanego Partnera Serwisowego producenta lub przez osobę z odpowiednimi kwalifikacjami i uprawnieniami, która przeszła odpowiednie szkolenie z zakresu montażu zbiorników C.W.U./ buforowych, który/a określa zakres i sposób naprawy w porozumieniu z producentem.

13. KARTA GWARANCYJNA

Karta gwarancyjna ważna wyłącznie z dowodem zakupu.

DANE URZĄDZENIA

NAZWA I MODEL URZĄDZENIA

DATA ZAKUPU [DD MM RRRR]

--	--	--	--	--	--	--	--

NUMER SERWISYJNY

NR DOWODU ZAKUPU

ROK PRODUKCJI

DANE INSTALATORA

ADRES

NAZWA FIRMY

NIP

DATA INSTALACJI [DD MM RRRR]

--	--	--	--	--	--	--	--

IMIĘ I NAZWISKO INSTALATORA

NR TELEFONU

PODPIS I PIECZĄTKA INSTALATORA

PODPIS UŻYTKOWNIKA

Potwierdzam instalację zbiornika.

WARUNKI GWARANCJI

1. Gwarant (firma Home Star sp. z o.o., z siedzibą przy ul. Misjonarzy Oblatów MN 20A, 40-129 Katowice, będąca producentem urządzeń marki THERMATEC) udziela gwarancji na zbiornik C.W.U./buforowy w okresie 96 miesięcy od daty zakupu, nie dłużej niż 10 lat od roku produkcji.
2. W okresie gwarancyjnym usterki powstałe wskutek wad materiałowych lub wad produkcyjnych będą usuwane bezpłatnie.
3. Gwarant nie ponosi odpowiedzialności za szkody wyrządzone osobom lub rzeczom, powstałe przez niewłaściwe zastosowanie i eksploatację urządzenia, jego błędny montaż, niezastosowanie się do zaleceń producenta.
4. Gwarancja nie obejmuje materiałów eksploatacyjnych (m.in. anody magnezowej/tytanowej).
5. W przypadku nieuzasadnionego wezwania serwisu gwarancyjnego koszty dojazdu i powrotu ponosi reklamujący.
6. Warunkiem rozpatrzenia gwarancji jest przedstawienie prawidłowo wypełnionej karty gwarancyjnej bez skreśleń i poprawek wraz z dokumentem potwierdzającym zakup.
7. Podstawą naprawy gwarancyjnej jest protokół stwierdzający uznanie zasadności naprawy.
8. Termin naprawy gwarancyjnej wynosi do 14 dni od daty uznania naprawy gwarancyjnej.
9. W przypadku stwierdzenia wady fabrycznej niemożliwej do usunięcia, nabywcy przysługuje prawo wymiany urządzenia na nowe lub zwrot kosztu w przypadku braku możliwości wymiany produktu na produkt o podobnych parametrach.

10. Warunkiem utrzymania gwarancji na zbiornik jest prawidłowy montaż anody magnezowej lub tytanowej oraz jej prawidłowe użytkowanie zgodnie z Instrukcją Instalacji i Użytkowania.
11. Pierwszy przegląd zbiornika C.W.U./buforowego należy wykonać najpóźniej 15 dni po upływie 12 miesięcy od rozpoczęcia użytkowania, a kolejne przeglądy należy wykonywać co 24 miesiące po pierwszym przeglądzie. Przegląd wykonywany jest na koszt właściciela przez Autoryzowanego Partnera Serwisowego producenta lub przez inną firmę specjalistyczną działającą w zakresie serwisowania zbiorników C.W.U. oraz buforowych, po zgłoszeniu i umówieniu terminu. Przegląd musi zostać udokumentowany protokołem przeglądu, który jest dostępny w niniejszej instrukcji lub na stronie www.thermatec.pl. Skan protokołu należy wysłać na adres e-mail producenta: zgloszenia@thermatec.pl, w tytule e-mail wpisując nr seryjny zbiornika.
12. W razie usterek nie wolno demontować urządzenia, należy zgłosić wadę producentowi.
13. Gwarancja ważna jest na terytorium Rzeczypospolitej Polskiej.

WYŁĄCZENIE ODPOWIEDZIALNOŚCI GWARANTA

Gwarancja traci ważności w przypadku:

- utracenia karty gwarancyjnej oraz dokumentu potwierdzającego zakup zbiornika;
- eksploatacji urządzenia niezgodnie z Instrukcją Instalacji i Użytkowania;
- dokonania samowolnych przeróbek konstrukcyjnych;
- jeżeli urządzenie zostało odinstalowane i będzie niekompletne;
- dokonania napraw przez osoby nieupoważnione;
- braku udokumentowanego przeglądu zbiornika C.W.U./buforowego po 12 miesiącach użytkowania (najpóźniej 15 dni po pierwszym roku użytkowania) oraz kolejnych przeglądów co 24 miesiące po pierwszym przeglądzie;
- uszkodzenia urządzenia w inny sposób niż ten wynikający z normalnej eksploatacji;
- użytkowania zbiornika C.W.U. bez sprawnego zaworu bezpieczeństwa o ciśnieniu otwarcia 6 bar zamontowanego w górnej części zbiornika oraz zaworu bezpieczeństwa o otwarciu 6 bar na dopływie zimnej wody zasilającej zbiornik C.W.U.;
- braku, nieprawidłowego montażu oraz nieprawidłowego użytkowania niezgodnie z Instrukcją Instalacji i Użytkowania Anody Tytanowej i Kontrolera Potencjału PS;
- wysokiego ciśnienia wody w sieci wodociągowej (powyżej 5,5 bar);
- zainstalowania zbiornika C.W.U. bez odpowiednio dobranego naczynia przeponowego i reduktora ciśnienia wody wodociągowej;
- użytkowania naczynia przeponowego bez sprężonego powietrza;
- uszkodzenia wynikłego z niewłaściwego transportu i przechowywania;
- żadnych wtórnych strat wynikających z uszkodzenia lub awarii zasobnika;
- uszkodzenia przez mróz, jakość wody oraz wycieki ze zbiornika spowodowane wysoką zawartością związków chemicznych;
- użytkowanie wody niespełniającej następujących warunków - twardość wody max. 200 mg/l, chlorki max. 250 mg/l, poziom PH od 0,6 do 9,5, przewodność elektryczna (EC) w temp. 25°C < 750 μS/cm;
- widocznych efektów przyrostu kamienia na elemencie grzejnym w zbiorniku oraz węzownicach;
- uszkodzenia w wyniku działania siły wyższej w szczególności na skutek przepięć, burz, powodzi, pożarów i podobnych zdarzeń losowych;
- uszkodzeń powstałych na skutek braku zasilania energii elektrycznej.

Autoryzowany Partner Serwisowy lub osoba serwisująca może odmówić wykonania serwisu, gdy:

- nie jest zapewniony dostęp montażowy do urządzenia;
- do wymiany urządzenia konieczny jest demontaż innych urządzeń, ścian działowych, itp.;
- zbiornik nie posiada zainstalowanych zaworów wody odcinającej zbiornik.

W sprawach nie ujętych w niniejszym dokumencie mają zastosowanie przepisy prawa handlowego i cywilnego.

PIECZĄTKA PRODUCENTA

HOME STAR Sp. z o.o.
ul. Misjonarzy Oblatów 20A
40-129 Katowice
KRS 0000729842 NIP 634 292 88 43



THERMATEC | Home Star sp. z o.o.
ul. Misjonarzy Oblatów MN 20A
40-129 Katowice

Biuro: (+48) 32 722 02 03
Sprzedaż: (+48) 533 222 223
biuro@thermatec.pl

**ZBIORNIKI
C.W.U. I BUFOROWE**

www.thermatec.pl | www.thermatec.eu | www.thermatec.cz | www.thermatec.fi | www.thermatec.nl